

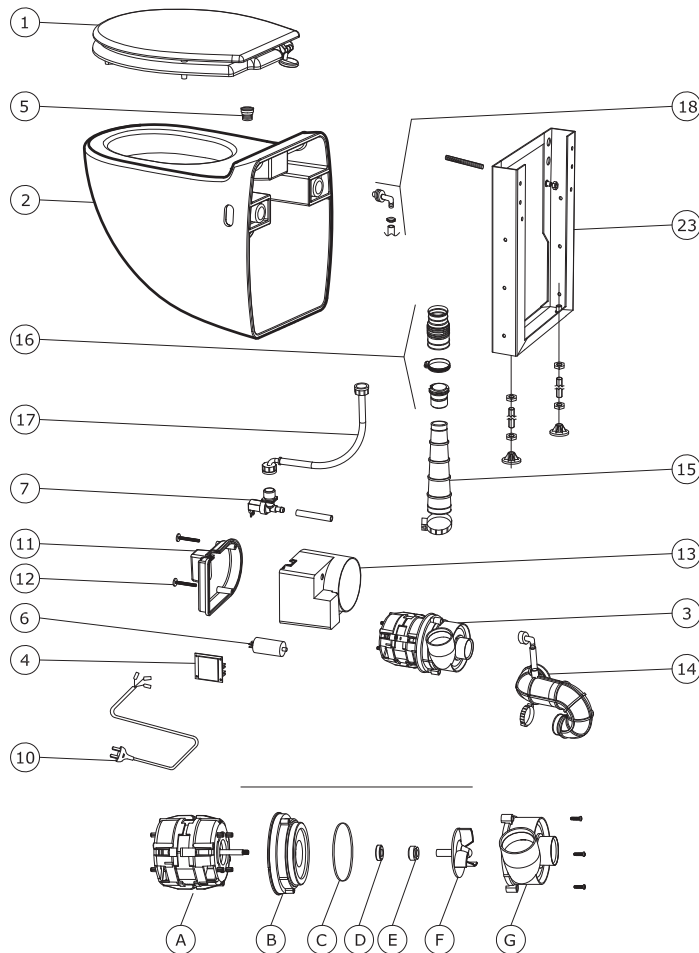

CÔTÉ PRO

DONNÉES TECHNIQUES

► VUE ÉCLATÉE DU PRODUIT



- 1 ABATTANT
- 2 CUVETTE NUE
- 3 BLOC MOTEUR
- 4 CARTE ELECTRONIQUE
- 5 BOUTON
- 6 CONDENSATEUR
- 7 ELECTROVANNE
- 10 PRISE ELECTRIQUE
- 11 CAPOT DE CARTER
- 12 VIS DE CARTER
- 13 CARTER
- 14 DURITE JONCTION CUVETTE POMPE
- 15 DURITE EVACUATION
- 16 CLAPET ANTI RETOUR
- 17 FLEXIBLE ALIMENTATION EN EAU
- 18 FLEXIBLE DE CHASSE
- 23 CHASSIS DE SUSPENDUE
- A MOTEUR NUE
- B EMBASE DE CORPS DE REFOULEMENT
- C JOINT TORIQUE
- D BAGUE CYCLAM FIXE
- E BAGUE CYCLAM TOURNANTE
- F TURBINE
- G CAPOT DE CORPS DE REFOULEMENT

► PERFORMANCES

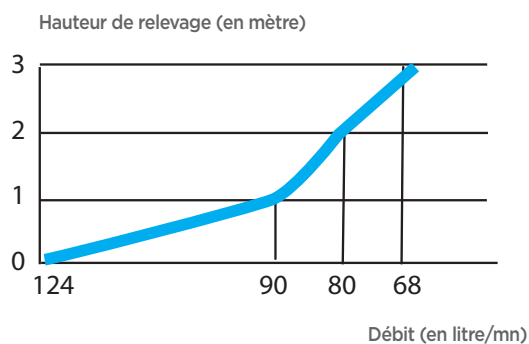

► SCHÉMA TECHNIQUE

